

**MOTORE**

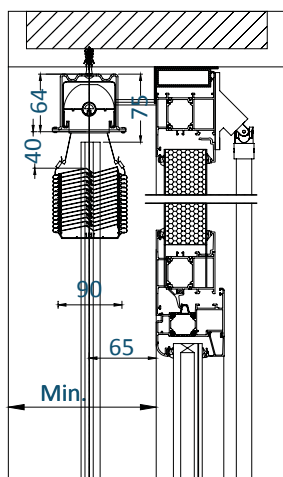

**ARGANO**

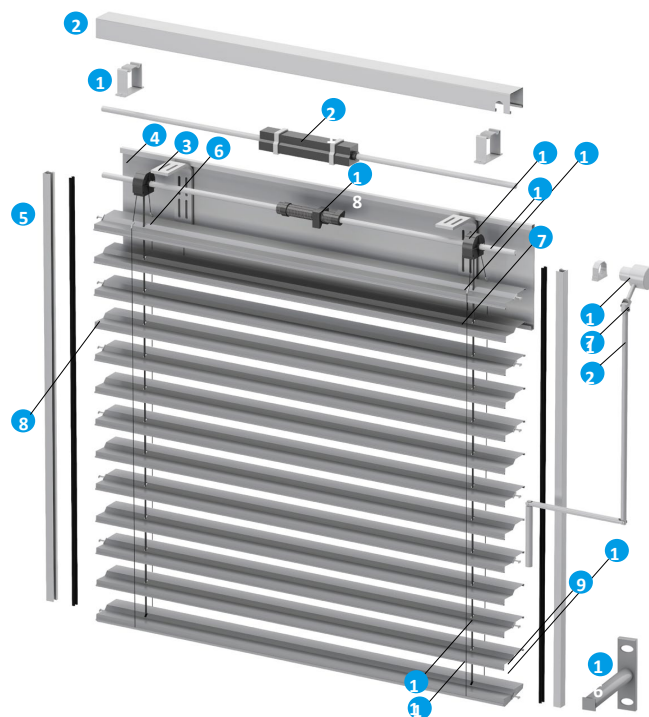

## Frangisole Z 90

Il Frangisole Z 90 è un modello adatto per installazione all'esterno per grandi luci per ogni tipo di applicazione e in ogni contesto, con lamella a Z da 90mm ribordata con guarnizione anti-rumore e guide rigide di scorrimento laterali. È ideale per il montaggio in luce o in aggetto. Le lamelle possono essere orientate in ogni posizione con movimento a 90° con un oscuramento fino al 90% con un gradevole impatto estetico.

### PER MANOVRA AD ARGANO

- 17. Argano diretto per attacco asta di manovra
- 18. Finecorsa per manovra manuale
- 19. Snodo per attacco asta di manovra
- 20. Asta di manovra in alluminio, diametro 15 mm

### PER MANOVRA A MOTORE

- 21. Motore 230V/50Hz

- 1. Supporto cassetto in acciaio zincato
- 2. Cassetto in lamiera di acciaio zincato, misura 56x58
- 3. Supporto veletta (opzionale, usare in mancanza di cassetto)
- 4. Veletta in lamiera di alluminio preverniciata
- 5. Guide laterali in alluminio anodizzato, misura 20x21 mm
- 6. Lamella 90 mm a "Z" in lega di alluminio spessore 0,45 mm, con bordature su entrambi i lati
- 7. Gancio lamella in acciaio inox
- 8. Inserto guide in zama, posizionati in maniera alternata
- 9. Terminale in alluminio estruso, dimensioni 90x20 mm
- 10. Tappo terminale in materiale sintetico
- 11. Nastro di sollevamento "Texband", larghezza di 8 mm
- 12. Scaletta di orientamento "Terilene"
- 13. Mammut in acciaio
- 14. Albero a goccia in alluminio, diam. 14 mm
- 15. Variatore da 90 con cordini e rocchetto
- 16. Distanziali guide



BIANCO  
RAL 9016



AVORIO  
RAL 1013

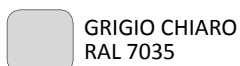

GRIGIO CHIARO  
RAL 7035



ARGENTO  
RAL 9006



METALLIZZATO  
RAL 9007

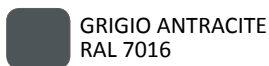

GRIGIO ANTRACITE  
RAL 7016



MARRONE  
RAL 8017



VERDE SCURO  
RAL 6005

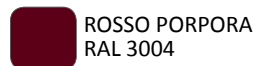

ROSSO PORPORA  
RAL 3004